

# Ersatzteilekatalog

# ZXDE-030E-TFD-454

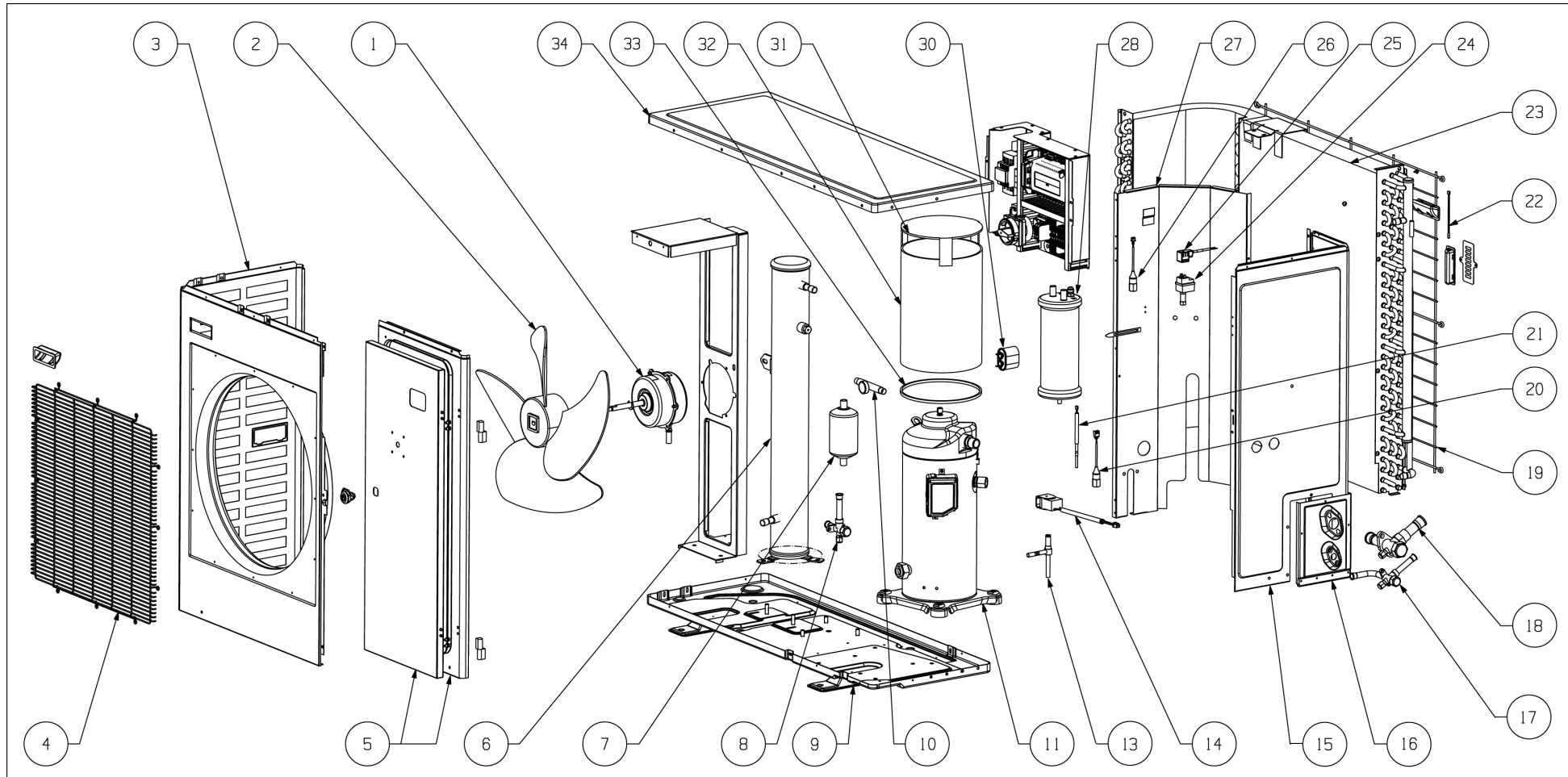

# ZXDE-030E-TFD-454



# ZXDE-030E-TFD-454

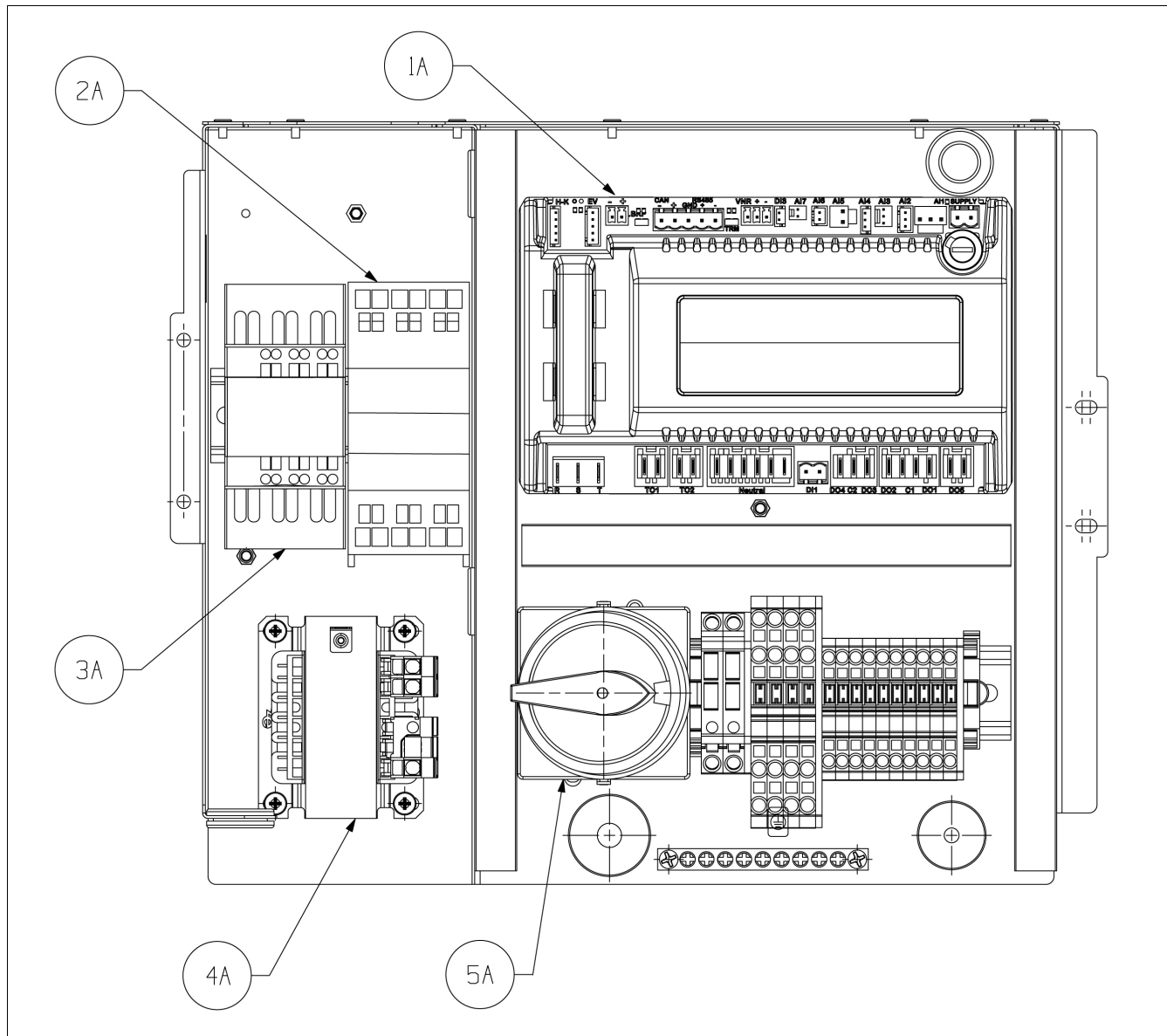

# ZXDE-030E-TFD-454

Pos No.	Identnummer	Bezeichnung	Menge	Technische information	zusätzliche Information	Hinweise	Ersetzt durch
1	3262470	Lüftermotor	1				
2	8403998	Lüfterflügel	1				
3	3182889	Gehäuse-Front links	1				
4	3237109	Schutzgitter Lüfter	1				
5	3227051	Gehäuse-Front rechts mit Tür	1				
	3124936	Türschlüssel, Verfüssigungssatz für Außenaufstellung	1				
6	3264421	Sammler	1	3.9 lt			
7	3200661	Filterrockner: Flüssigkeitsleitung	1	ALCO ADK164S #003618			
8	8405734	Handabsperrventil	1				
9	3283317	Grundplatte	1				
10	3200672	Schauglas: Flüssigkeitsleitung	1	ALCO MIA 012 # 805885			
11	8845452	ZBD21KCE-TFD-551	1				
13	8406282	Digital Magnetventil	1				
14	3194160	Spule für Magnetventil	1	220V AC, 50/60Hz, 12W			
15	3286747	Seitenwand rechts	1				
16	3184216	Befestigungsblech Service-Ventile	1				
17	8403910	Service- Absperrventil	1	1/2"			
18	8403921	Service- Absperrventil	1	3/4"			
19	3237110	Schutzgitter Verflüssiger	1				
20	3283180	Servicekit-Saugsonde	1		Niederdruck - Drucktransmitter und Kabel		
20	3276326	Drucktransmitter	1	0 - 15 bar	aus 07/2020		
	3276348	Kabel für Drucktransmitter 0 - 15 bar	1		aus 07/2020		
21	3226876	Druckgasthermistor	1				
22	3226865	Temperatursensor: Umgebung	1				
23	3250984	Verflüssiger	1				
24	3125393	Hochdruckpressostat	1	cut out: 28.8 bar / cut in: 24 bar	PS3-W6S ALCO 0715696		
25	3125735	Konfektionierte Kabel mit Stecker PS3-215	1	1.5 m, 2 x 0,75 mm <sup>2</sup> , -50...+80 °C, IP65	ALCO #804587		
26	3283179	Service-Kit Verflüssigersonde	1		Hochdruck - Drucktransmitter und Kabel		
26	3276337	Drucktransmitter	1	0 - 30 bar	aus 07/2020		
	3276359	Kabel für Drucktransmitter 0 - 35 bar	1		aus 07/2020		
27	3182812	Trennwand Mitte	1				
28	3200945	Ölabscheider OSH-404	1	ALCO #881598			
1A	3236106	Service Kit Regler Austausch	1	XCM25D	Controller + Hotkeys		
	3226456	HotKey - unbespielt, für uploads	1				

# ZXDE-030E-TFD-454

Pos No.	Identnummer	Bezeichnung	Menge	Technische information	zusätzliche Information	Hinweise	Ersetzt durch
	3236231	Remote Display	1				
2A	3200810	Zylinder-Sicherung	3	12A, 10X38			
3A	3200752	Schalterschütz	1	12 Amp			
4A	3227186	Transformator	1	230V / 24V AC, 40 VA			
5A	3239661	Geräte-Hauptschalter	1	16 A			
30	3192788	Kondensator für Lüfter	1	3 µF, 450 V, 50/60 Hz			
31	3258466	Schalldämm-Matte (Kappe)	1				005-1592-01
32	3258477	Schalldämm-Matte	1				
33	8405767	Kurbelgehäuseheizung	1	40W, 240V	512 mm Kabellänge		
34	3286167	Gehäusedeckel oben	1				
	3139330	Esteröl	1	RL32-3MAF, 1Lt			